

## Separatore a coalescenza *EasyOil* ground NS 3 – 15, classe I

per installazione nel sottosuolo con certificazione DIBt

Realizzato in polimero

### Installazione

- L'installazione in presenza di acqua freatica è possibile fino al bordo superiore del contenitore (UET)
- Per la classe D deve essere prevista una piastra di distribuzione del carico
- Classe D = 700 mm ≤ PST ≤ 1500 mm  
Classe A/B = 700 mm ≤ PST ≤ 1800 mm

### Composto da:

Sezioni superiori in polimero, altezza continua e regolazione del livello, inclinabile a 5°, con copertura di classe A/B, D secondo la EN 124 in ghisa grezza, incluso il meccanismo di rimozione, a prova di traffico veicolare privato, a prova di traffico per automezzi pesanti.

Apertura d'entrata e d'uscita Ø ... per tubi di materiale sintetico in:

PE-HD (secondo la EN 12666-1); PVC (secondo la EN 1401-1); PP o AS.

### Nota:

- Adatto per le stazioni di rifornimento con pompe di rifornimento ad alte prestazioni, carburanti E10 e biodiesel
- Scegliere la misura del separatore e il codice articolo dalla tabella in basso, se necessario contattare KESSEL per il supporto nel dimensionamento del separatore

➤ **Accessori:** Pozzetto di campionamento per installazione sotterranea, sezione dell'estensione per installazione profonda, unità di allarme KESSEL per quando si raggiunge il livello massimo di olio ed è presente una riserva di acqua (richiesta in conformità alla norma EN 858 Parte 1), dispositivo di aspirazione olio e fango, *SonicControl* da pagina 348, stazione di pompaggio vedi capitolo 3

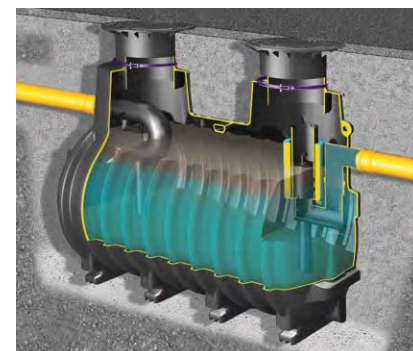
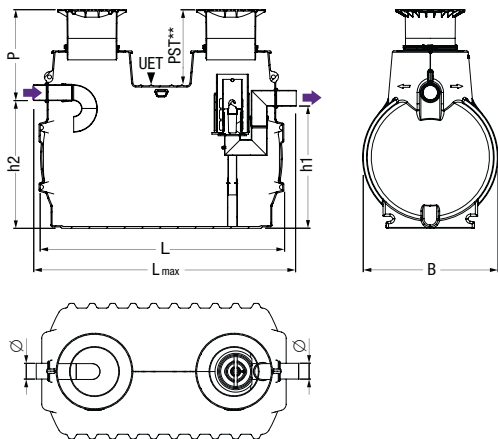

NS	Profondità d'installazione P (min/max) in mm	Cod. art.
Copertura di classe A/B		
NS 3	840 - 1240	99 503.10B EX
NS 6	850 - 1230	99 706.30B EX
NS 6	870 - 1250	99 706.80B EX
NS 10	840 - 1240	99 710.15B EX
NS 10	850 - 1230	99 710.30B EX
NS 10	870 - 1250	99 710.80B EX
NS 15	870 - 1250	99 715.80B EX
Copertura di classe D		
NS 3	840 - 1240	99 503.10D EX
NS 6	850 - 1230	99 706.30D EX
NS 6	870 - 1250	99 706.80D EX
NS 10	840 - 1240	99 710.15D EX
NS 10	850 - 1230	99 710.30D EX
NS 10	870 - 1250	99 710.80D EX
NS 15	870 - 1250	99 715.80D EX

### Avvertenza tecnica

Gli influssi atmosferici o il raffreddamento del contenitore durante la fase di montaggio (tramite il riempimento con acqua fredda) possono causare degli scostamenti massicci dalle indicazioni del catalogo per quanto riguarda le cisterne e i separatori interrati.

NS	Ø*	Volume di raccolta dei fanghi	L	B	h1	h2	Separatore di liquidi leggeri	Livello di eccesso	Peso	Volume totale	P-PST	Lmax
3	160	1000 l	2390	1200	1070	1100	215 l	90	395 kg	1800	155	2642
6	200 <sup>2)</sup>	2500 l <sup>1)</sup>	2590	1760	1600	1630	380 l	120	535 kg	4300	180	2940
6	200 <sup>2)</sup>	5000 l	3110	1760	1600	1630	470 l	130	610 kg	5800	180	3460
10	160	1500 l	2910	1200	1070	1100	267 l	100	440 kg	2600	155	3162
10	200 <sup>2)</sup>	2500 l <sup>1)</sup>	2590	1760	1600	1630	380 l	120	535 kg	4300	180	2940
10	200 <sup>2)</sup>	5000 l	3110	1760	1600	1630	470 l	130	610 kg	5800	180	3460
15	200	5000 l	3110	1760	1600	1630	470 l	130	610 kg	5800	180	3460

\*Ø = Diametro esterno di entrata e scarico (mm)

<sup>1)</sup> Volume totale comparabile del cestello di raccolta dei residui in accordo con il dimensionamento in conformità alla norma EN 858.

<sup>2)</sup> Riduzione eccentrica possibile in loco dell'entrata/uscita a Ø 160, come conseguenza può essere utilizzata il pozzetto di campionamento 915880 A/B/D vedere pagina 348.